

**61 31 073 Kombischalter am Lenker rechts komplett ersetzen**

+ 61 31 905

Ausstattungsvariante:  
0519 - Heizgriffe

**Vorarbeit**

=> Spezialwerkzeug Hinterradständer an- und abbauen (bei Motorrädern ohne Kippständer) (Beschreibung in Position: 46 52 510, gegen gesonderte Berechnung)

**Kerntätigkeit**

**(-) Kombischalter rechts ausbauen**

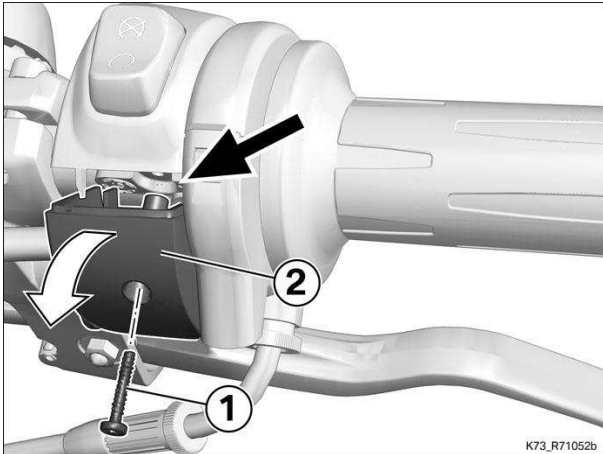

- Schraube (1) ausbauen.
- Abdeckung (2) leicht nach unten ziehen bis der Schalter geöffnet ist (Pfeil).

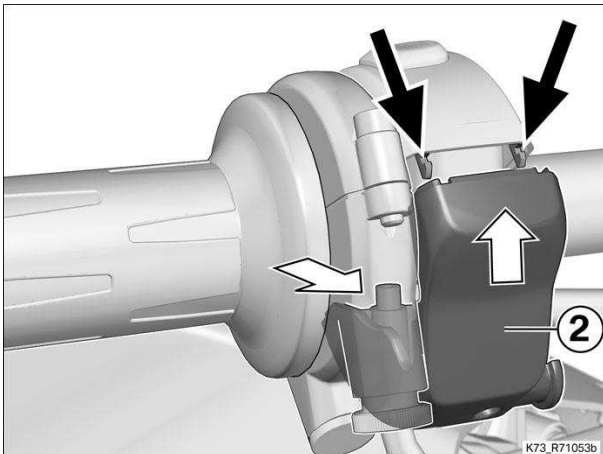

- Abdeckung (2) nach vorn oben drücken und abnehmen, dabei auf **Haltetaschen** (Pfeile) achten.

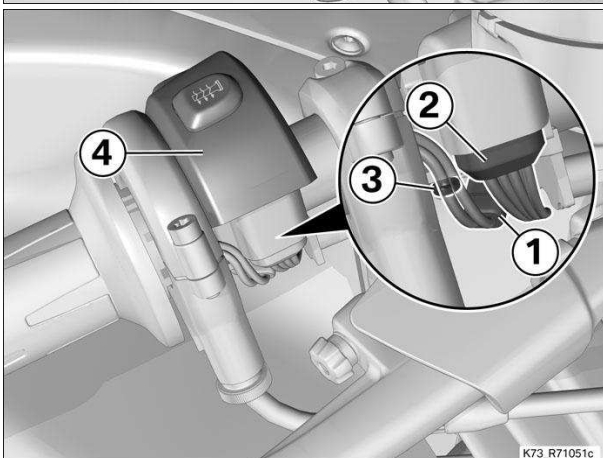

- Stecker (1) und (2) trennen und lösen
- Schraube (3) ausbauen.
- Kombischalter (4) abnehmen.

**(-) Kombischalter rechts einbauen**

- Kombischalter (4) ansetzen.
- Schraube (3) einbauen.

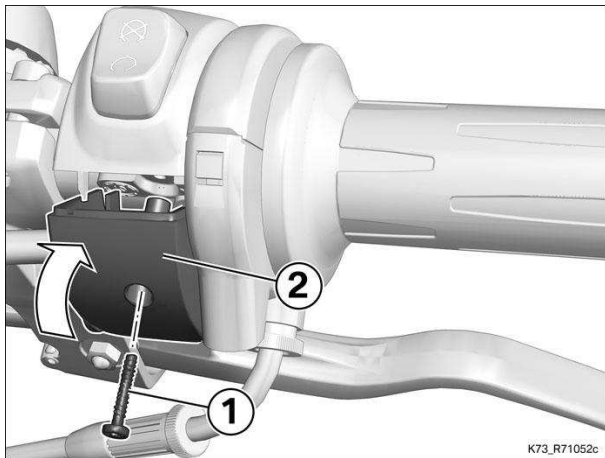
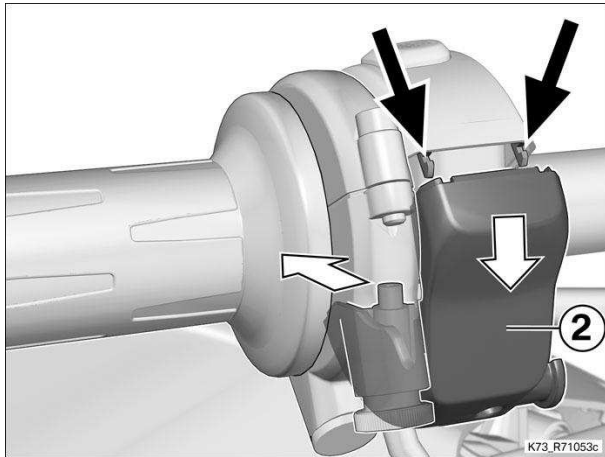
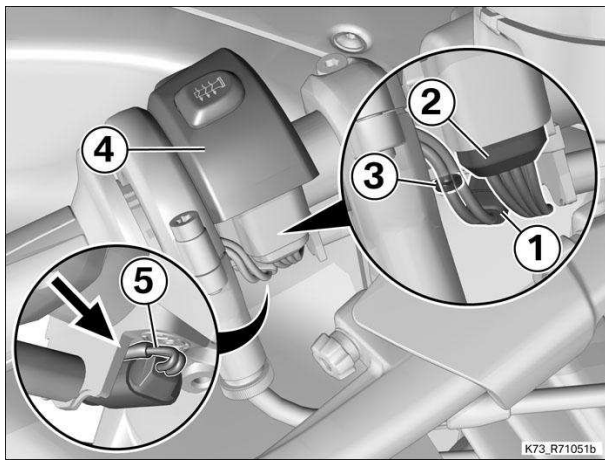

 <b>Anziehdrehmomente</b>		
<b>Kombischalter an Lenkergriff</b>		
PT 2,5 x 15	0,5 Nm	

- Stecker (1) verbinden.
- Stecker (2) verbinden, dabei Kabelstrang (Pfeil) zwischen Griff und Stecker (5) verlegen.
- Abdeckung (2) ansetzen und nach hinten unten drücken, dabei auf Haltetaschen (Pfeile) achten.

- Abdeckung (2) nach oben drücken bis der Schalter geschlossen ist.
- Sicherstellen dass keine Kabel eingeklemmt / abgeknickt sind.
- Schraube (1) einbauen.

 <b>Anziehdrehmomente</b>		
<b>Deckel an Kombischalter</b>		
PT 2,5 x 15	0,5 Nm	

### Nacharbeit

Endkontrolle der durchgeführten Arbeiten