

**32 72 001 Gasdrehgriff ersetzen**

+ 32 72 620

Ausstattungsvariante:  
0519 - Heizgriffe

**Vorarbeit**

=> Spezialwerkzeug Hinterradständer an- und abbauen (bei Motorrädern ohne Kippständer) (Beschreibung in Position: 46 52 510, gegen gesonderte Berechnung)

Lenkergewicht ausbauen

Kombischalter rechts lösen

**Kerntätigkeit**

**(-) Gasgriff ausbauen**

- Schraube (1) ausbauen.
- Deckel (2) abnehmen.

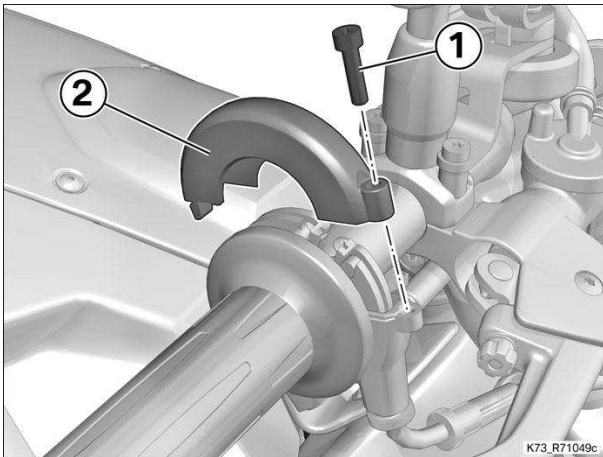

- Mutter (1) lösen und Gaszug mit Einstellschraube (2) auf maximales Spiel (A) einstellen.

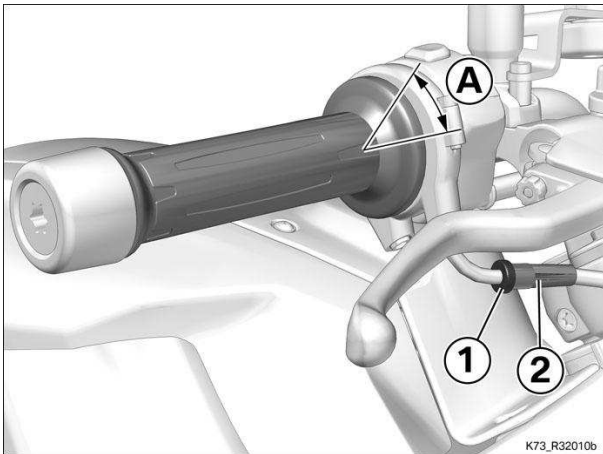

- Schraube (4) ausbauen.
- Gaszug (2) aushängen und ausbauen.
- Haltemutter (3) lösen.

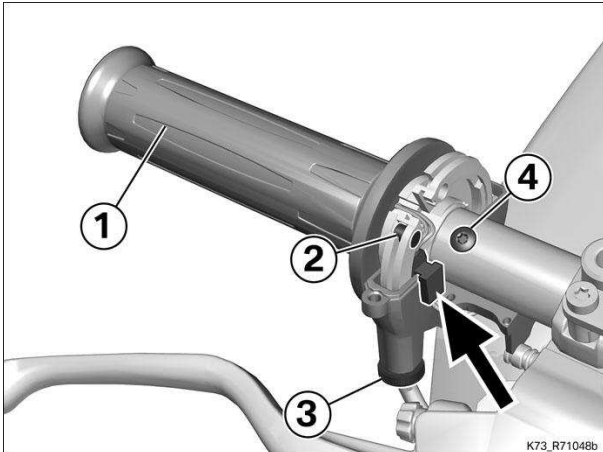

**⚠ Achtung**

Heizgriffdrähte können bei falschem Einbau beschädigt werden.  
Gaszugdeckel nur vom Gasgriff abnehmen, wenn der Griff am Lenker verbaut ist.

- Gaszugdeckel wieder montieren.
- » Heizgriffkabel können sich bei demontiertem Gasgriff nicht lösen.
- Gasgriff (4) ausbauen, dabei auf Heizgriffkabel (Pfeil) achten.

**(-) Gasgriff einbauen**

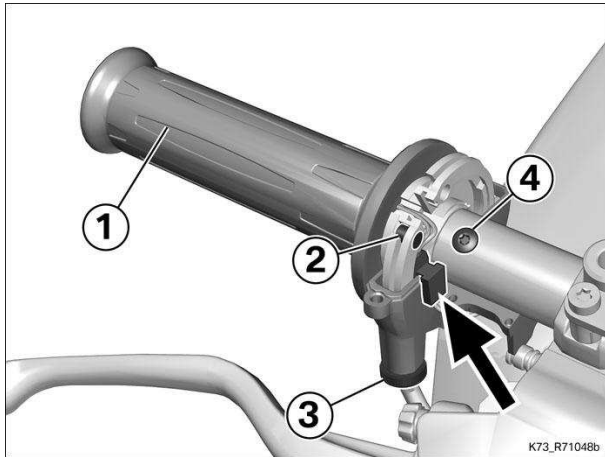
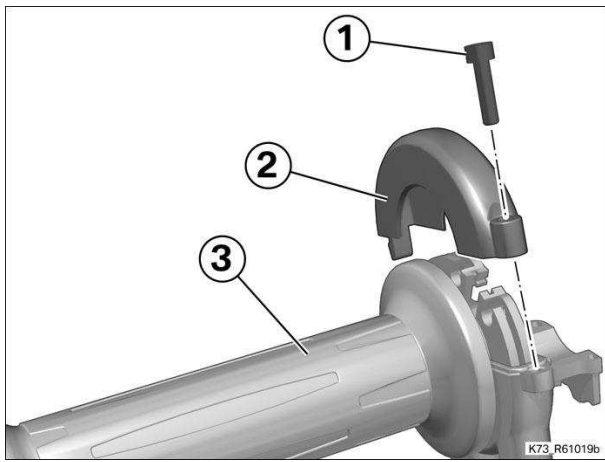

**Achtung**

Heizgriffdrähte können bei falschem Einbau beschädigt werden.  
Gaszugdeckel nur vom Gasgriff abnehmen, wenn der Griff am Lenker verbaut ist.

- Deckel (2) mit Schraube (1) auf Gasgriff (3) vor dem Einbau befestigen.

- Gasgriff (1) einbauen, dabei auf Verlegung des Heizgriffkabels (Pfeil) achten.
- Schraube (4) einbauen.

 <b>Anziehdrehmomente</b>		
<b>Lenkergriff an Lenker</b>		
M3,5 x 32	2 Nm	

- Gaszugdeckel ausbauen.
- Gaszug (2) einhängen und Haltemutter (3) befestigen.
- Gaszugdeckel einbauen.

 <b>Anziehdrehmomente</b>		
<b>Abdeckung an Gasgriff</b>		
M4 x 16	3 Nm	

**Nacharbeit**

- Kombischalter rechts befestigen
- Lenkergewicht einbauen
- Gaszug prüfen/einstellen
- Endkontrolle der durchgeführten Arbeiten